

Ausführungen

Bei Verwendung des Standardbestelltextes erhalten Sie auch ohne Zeichnung ein Produkt, das in Funktion und Qualität auf das Zahnriemenlieferprogramm abgestimmt ist. In den folgenden Darstellungen sind die Bestelltexte für verschiedene Ausführungen aufgeführt.

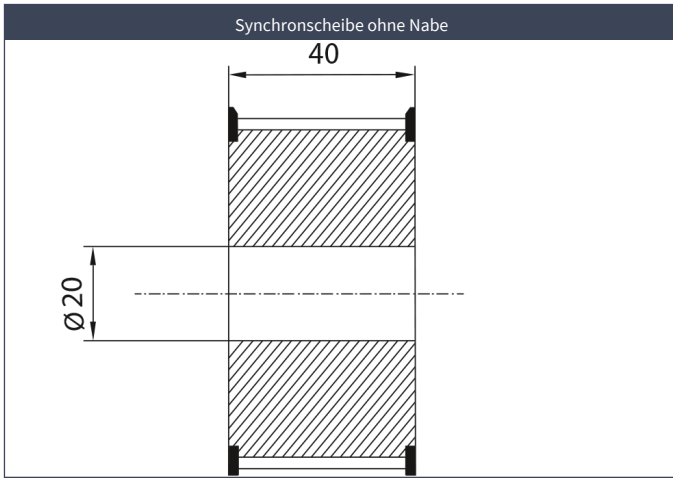

Synchrone Scheibe Al 40 AT10/24-2 d=20 H7

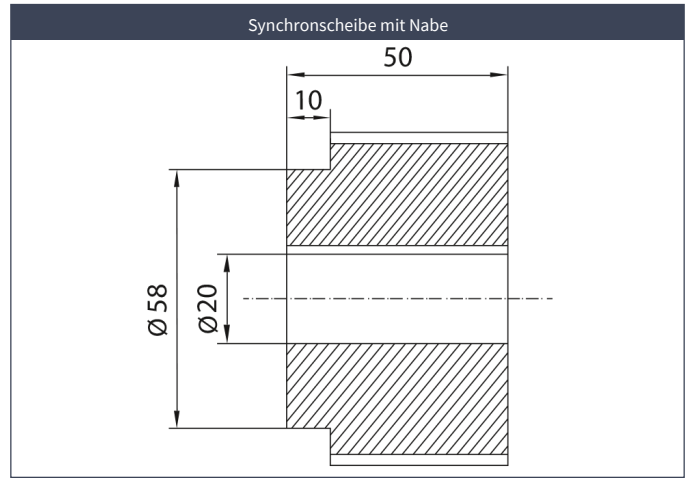

Synchrone Scheibe Al 50 AT10/24-0 Nabe $\varnothing 58 \times 10$ d=20 H7 mit Nut

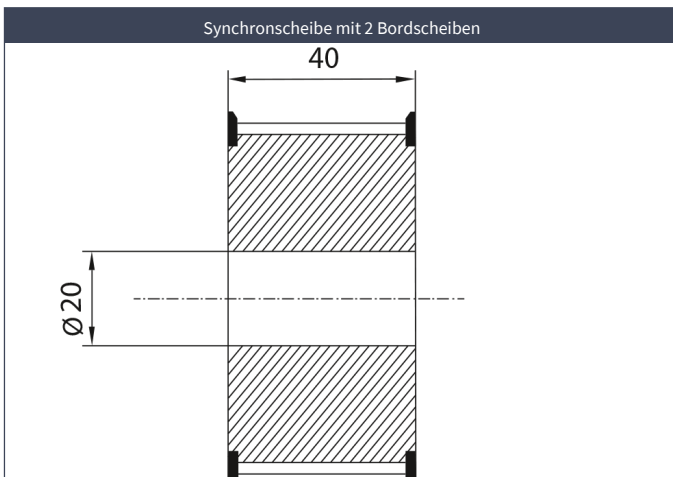

Synchrone Scheibe Al 40 AT10/24-2 d=20 H7

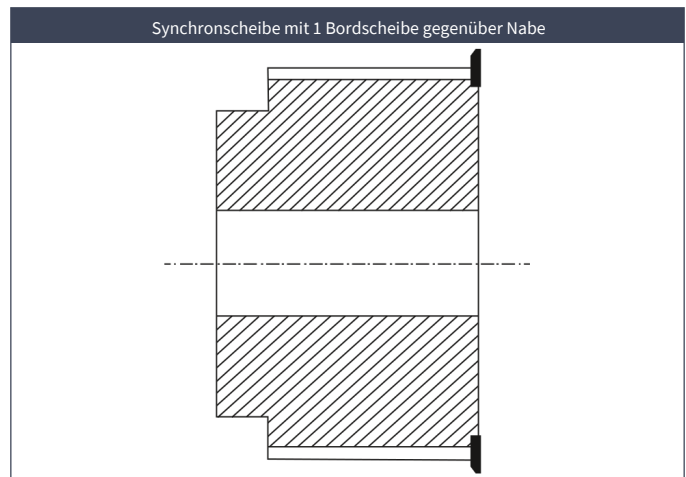

1 Bordscheibe gegenüber Nabenseite: -1g

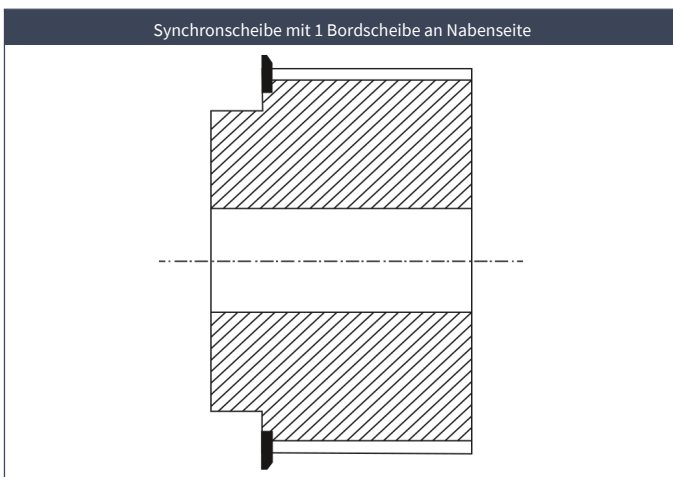

1 Bordscheibe an Nabenseite: -1a

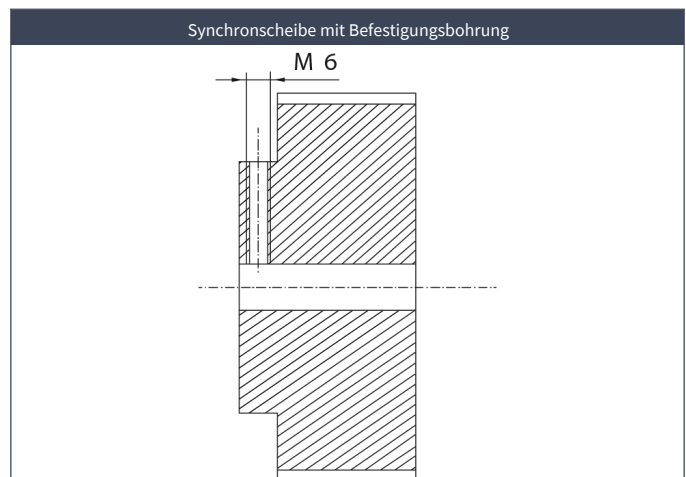

Gewinde-Bohrung M6 mittig Nabe

Synchronscheibe mit Befestigungsbohrung

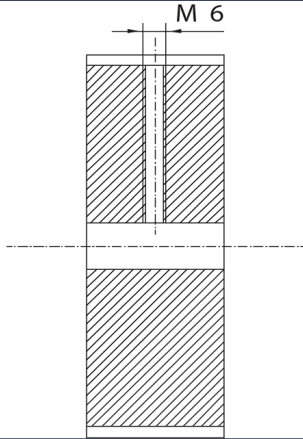

Gewinde-Bohrung M6 mittig Verzahnung und mittig Lücke

Synchronscheibe mit Ausdrehung

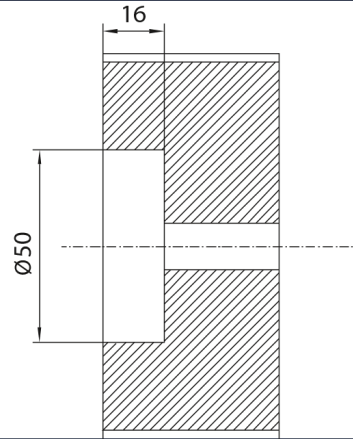

Ausdrehung $\text{\O}50 \times 16$ tief

Synchronscheibe mit Ausdrehung

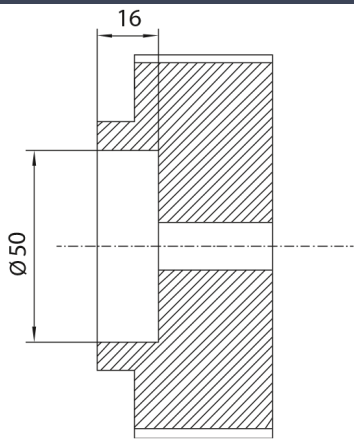

Ausdrehung $\text{\O}50 \times 16$ tief nabenseitig

Synchronscheibe mit Ausdrehung

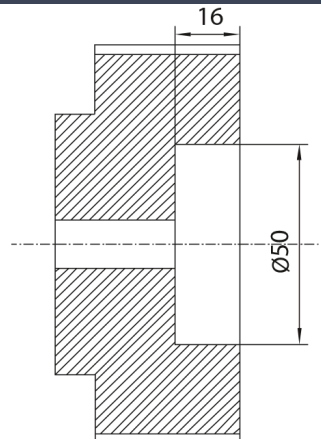

Ausdrehung $\text{\O}50 \times 16$ tief gegenüber Nabe